

Pacesetter™

13/17/20/17HD/20HD/20SD/20TS

Pulidoras de Piso



Advance
by Nilfisk-Advance

HOJA DE DATOS



APLICACIONES TÍPICAS

- Supermercados
- Escuelas y Universidades
- Hospitales
- Edificios de Oficinas
- Hoteles/Moteles
- Plantas de Manufactura Pesada

ACCESORIOS OPCIONALES

- Una variedad de cepillos
- Porta discos con posiciones de nivel
- Cubierta contra salpicaduras
- Tanque de solución con montaje de mango
- Juego de pesos adicional disponible

Ya sea para desbastar, tallar, proteger o limpiar cubiertas protectoras, la línea de pulidoras Pacesetter™ de Advance tiene un modelo para satisfacer sus necesidades y aplicaciones. Cada uno de los cuatro modelos de Pacesetter™ está construido con una base totalmente vaciada de acero cromado. La construcción para uso rudo y durabilidad de la Pacesetter™ la coloca por encima de la competencia.

Todos los modelos Pacesetter™ tienen un mango moldeado y ergonómico que protege las manos del usuario durante la operación junto a paredes y en esquinas. Un interruptor rojo con traba de seguridad permite al operador facilidad de control cuando la máquina empieza a funcionar. Una palanca fácil de usar de tipo de compresión cambia la altura del mango para ajustarse a todos los operadores. Los porta discos son estándar en la Pacesetter™, y el cable amarillo de máxima flexibilidad ofrece facilidad para el manejo del cable y reduce el enredado. Un enchufe tipo hospital de plástico transparente permite al operador verificar la integridad eléctrica de la conexión cada vez que use la máquina.

La Pacesetter™ 13/17/20 es una máquina de 1.0 hp y 175 rpm disponible en tamaños de 13, 17 y 20 pulgadas (33, 43.2 y 50.8 cm). Los condensadores dobles brindan un impulso extra de potencia a la máquina cuando se requiere para el arranque o durante la operación, sin sobrecargar los circuitos eléctricos del edificio.

Con 1.5 hp y 175 rpm, la Pacesetter™ HD también está disponible en tamaños de 17 y 20 pulgadas (43.2 y 50.8 cm). Un diseño de engranaje planetario triple dura más tiempo que otras transmisiones de engranaje ya que no se desgastan. Una caja sellada de engranajes no requiere mantenimiento.

Lo nuevo en la línea es la Pacesetter™ 20 SD – una máquina para pisos de 20 pulgadas (50.8 cm) que da servicio superior. Para un servicio extremo, la máquina de 1.75 hp y 175 rpm también tiene el diseño de engranaje planetario triple para un uso más prolongado.

La Pacesetter™ 20TS es una máquina para pisos de dos velocidades con un motor de 1.5 hp y CD rectificada. La máquina de dos velocidades opera a 180 y 320 rpm.



Advance Pacesetter™ 13/17/20/17HD/20HD/20SD/20TS

Pulidoras de Piso

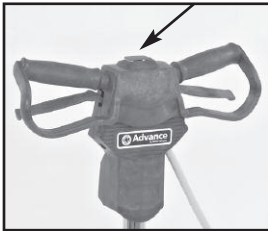

El mango moldeado y ergonómico incluye cómodas palancas accionadoras e interruptor de apagado de seguridad.



Ajustador de altura de mango fácil de usar.



El cable de 15.25 metros, que no deja huella, es de color amarillo para seguridad.

Interruptor de activación de seguridad en todos los modelos

Ajustador de compresión fácil de usar para regular la altura del mango

Conveniente sostén para enrollado de cable

Construcción metálica de alto calibre por toda la base

Las ruedas posteriores que no dejan huella facilitan el transporte

La base es de metal vaciado

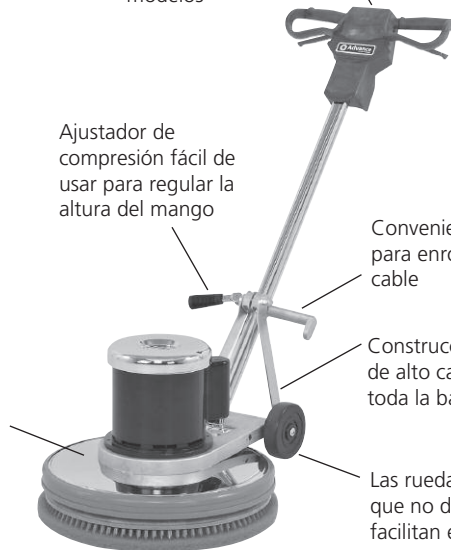

Definiendo la Innovación en Limpieza...

- Nuestros productos están diseñados usando tecnología innovadora que aumenta la productividad y reduce el costo de limpieza.
- Puede obtener servicio y mantenimiento de expertos para sus productos alrededor del mundo por parte de personal capacitado en la fábrica, así como un rápido envío de refacciones.
- Mantenga un desempeño óptimo usando refacciones OEM genuinas de Nilfisk.

Nilfisk Genuine OEM Parts

Tamaños de cojinete o cepillo de 43 cm. o 52 cm.

Especificaciones Técnicas

Modelo	Pacesetter™13	Pacesetter™17	Pacesetter™20	Pacesetter™17HD	Pacesetter™20HD	Pacesetter™20SD	Pacesetter™20TS
Tamaño de Disco / Cepillo	33 cm.	43.2 cm.	50.8 cm.	43.2 cm.	50.8 cm.	50.8 cm.	50.8 cm.
Motor H.P.	1.0 hp CA	1.0 hp CA	1.0 hp CA	1.5 hp CA	1.5 hp CA	1.75 hp CA	1.5 hp CA
Tamaño de Cabezal	66	66	66	66	66	66	66
Amps del Motor	12.6 A	12.6 A	12.6 A	15 A	15 A	15 A	15 A
Condensadores	Doble, arranque y operación	Doble, arranque y operación	Doble, arranque y operación	Doble, arranque y operación	Doble, arranque y operación	Doble, arranque y operación	N/A
Voltaje de Motor	120 V	120 V	120 V	120 V	120 V	120 V	120 V
Revoluciones por Minuto	175 rpm	175 rpm	175 rpm	175 rpm	175 rpm	175 rpm	180/320 rpm
Transmisión	Engranajes planetarios dobles - todos de metal	Engranajes planetarios dobles - todos de metal	Engranajes planetarios dobles - todos de metal	Engranajes planetarios triples - todos de metal	Engranajes planetarios triples - todos de metal	Caja de engranajes triples para uso rudo	Engranajes planetarios triples - todos de metal
Placa de Embrague	NP 92 (estándar de la industria)	NP 92 (estándar de la industria)	NP 92 (estándar de la industria)	NP 92 (estándar de la industria)	NP 92 (estándar de la industria)	NP 92 (estándar de la industria)	NP 92 (estándar de la industria)
Construcción de Caja	Todas son de acero con bastidor de campana y eje de mango cromados, con manija de altura ajustable tipo compresión. - TODOS LOS MODELOS						
Peso de la Máquina	37 kg	41 kg.	42 kg.	45 kg.	46 kg.	46 kg.	40 kg.
Cable de Corriente	Largo 15.25 m - TODOS LOS MODELOS. Tipo Super-flex amarillo seguridad con enchufe de grado hospital - TODOS LOS MODELOS						
Manija del Operador	Mango cómodo y sólido con activación de seguridad por enclavamiento que evita un arranque accidental						
Nivel de Ruido	65 dB A	65 dB A	65 dB A	65 dB A	65 dB A	65 dB A	70 dB A
Aprobaciones	ETL, CSA	ETL, CSA	ETL, CSA	ETL, CSA	ETL, CSA	ETL, CSA	ETL, CSA
Números de Parte	01282A	01290A	01370 A	01330 A	01410 A	01460 A	01440 A

Las especificaciones están sujetas a cambio sin previo aviso



Nilfisk Advance
setting standards